

CINEWALL®



Montageanleitung TV-Halter schwenk- und neigbar
Swinging and bending tv-bracket assembly instructions
Consignes de montage support télé orientable et inclinable
Montagehandleiding zwenk- en kantelbare TV-steun
Инструкция по монтажу подвижного телевизионного TV-кронштейна

TV - Halter schwenk- und neigbar

(D)

(GB)

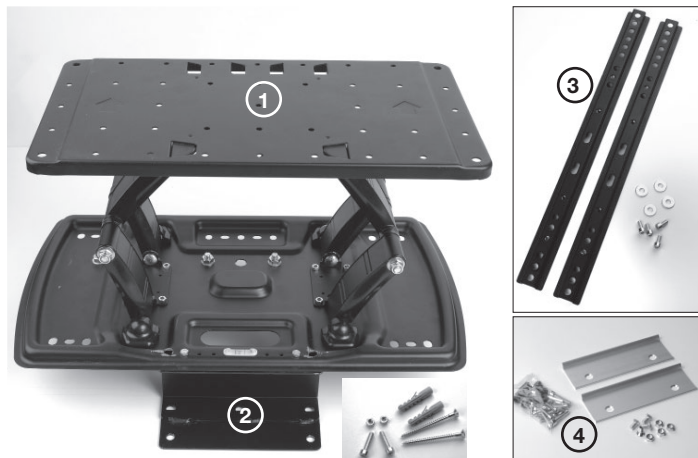

Paketinhalt

- (1) 1 Stk. TV-Halter schwenkbar
- (2) 1 Stk. Wandbefestigungs-Winkel inkl. 2 Stk. 8 mm Dübel, 2 Stk. Senkkopfschrauben 5 x 60 mm (für die Befestigung an der Wand) und 2 Stk. Gewindeschrauben M5 x 20 mm und Muttern M5 (für Montage Wandbefestigungs-Winkel an TV-Halter)
- (3) 2 Stk. Flachbildschirm-Halterung inkl. 4 Stk. Inbusschrauben M6 x 12 mm und Unterlegscheiben
- (4) Achtung: Nicht in diesem Paket enthalten, Teile aus **Basis-Set** entnehmen: 2 Stk. Aufhängung für TV-Halter (5), 4 Stk. Gewindeschrauben M8 x 16 mm und Muttern M8 (E), Schraubenset für TV-Halter (14)

Contents

- (1) 1 pc. Adjustable TV bracket
- (2) 1 pc. Wall bracket also included: 2 pcs. 8 mm dowels, 2 pcs. 5 x 60 mm sink screws and 2 pcs. M5 x 20 mm bolts and M5 nuts (for attaching the wall bracket to the adjustable TV bracket)
- (3) 2 pcs. Flat screen fittings including 4 pcs. M6 x 12 mm hexagon head screws and washers.
- (4) Please note that the following is not found in this package, they must be taken from the **Basis-Set** package: 2 pcs. Mounting for TV bracket (5), 4 pcs. M8 x 16 mm bolts, M8 nuts (E), and screw set for TV bracket (14)

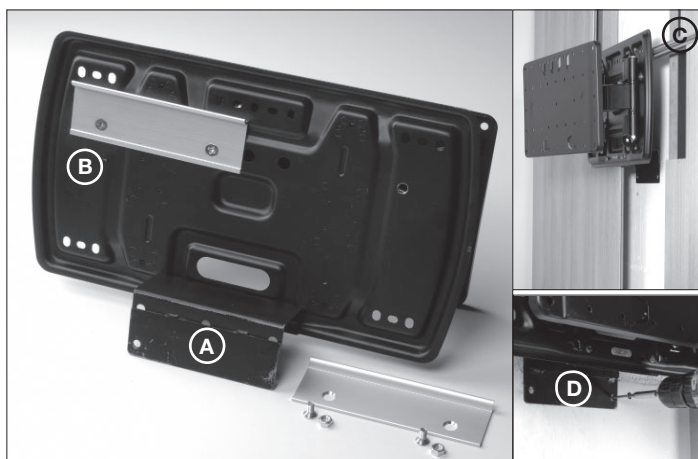

- (A) Wandbefestigungs-Winkel (2) an TV-Halter (1) mit zwei Gewindeschrauben M5 x 20 mm und Mutter M5 (2) anschrauben.
- (B) 2 Stk. Aufhängungen für TV-Halter mit Gewindeschrauben (M8 x 16 und Muttern M8) an TV-Halter befestigen.
- (C) TV-Halter in obere Befestigungsschiene mittig einrasten.
- (D) Durch beide Bohrungen des Wandbefestigungs-Winkels in die Wand bohren, Dübel durchstecken und Schrauben (2) fest anziehen.

- (A) Attach the wall bracket (2) to the adjustable TV bracket (1) with 2 pcs. M5 x 20 mm bolts and M4 nuts (2)
- (B) Attach the 2 mounting for TV brackets to the adjustable TV bracket with the M8 x 16 bolts and M8 nut.
- (C) Clip the adjustable TV bracket into the upper fixing rail.
- (D) Drill holes in the supporting wall through the holes on the wall bracket plate, plug the holes with dowels and tighten the bracket to the wall with the screws (2).

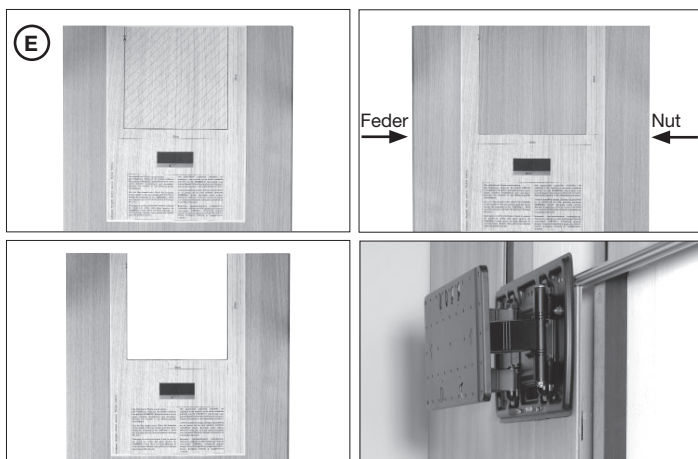

- (E) Die schraffierte Fläche ausschneiden. Die Schablone mittig auf die beiden mittleren Paneele der CINEWALL® (Dekorseite nach oben) legen. Ausschnitt anzeichnen und aussägen. Danach die Paneele in die Schienenprofile einschieben.

- (E) Cut out the shaded area. Place the template in the middle of the two panels (with the décor facing the template) of the CINEWALL®. Mark the area and saw out. Slide the panels in through the rail.

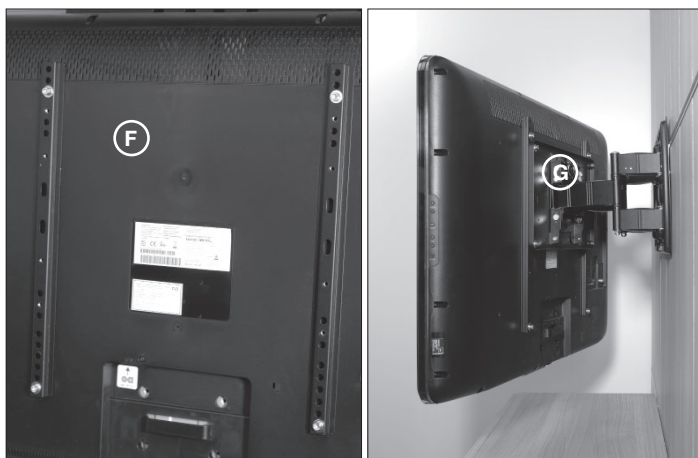

- (F) 2 Stk. Flachbildschirm-Halterung (3) an den Flachbildschirm mit den Inbusschrauben anschrauben (aus Schraubenset (14) für TV-Halter aus Basis-Set entnehmen).
- (G) Den Flachbildschirm nun an die Platte des TV-Halters mit Inbusschrauben M6 x 12 mm (3) und Unterlegscheiben anschrauben.

- (F) Attach the flat screen fittings (4) to the flat screen with the hexagon head screws (found in the screw set for TV bracket (14) in the Basic set package).
- (G) Now attach the flat screen to the plate of the TV bracket with the M6 x 12 mm (3) hexagon head screws and washers.

Fertig!

Ready!

F**Contenu de l'emballage**

- (1) 1 support TV pivotant
- (2) 1 angle de fixation au mur comprenant 2 chevilles de 8 mm et 2 vis à tête fraisée 5 x 60 mm et 2 vis fileté M5 x 20 mm et 2 écrous M5 (pour le montage de l'angle de fixation au mur sur le support TV)
- (3) 2 crochets de support de l'écran plat comprenant 4 vis à six pans creux M6 x 12 mm et rondelles
- (4) Attention: non fournis avec l'emballage, prendre des pièces d'un **kit de base**: 2 suspensions pour support TV (5), 4 vis fileté M8 x 16 mm et 4 écrous M8 (E), kit de vis pour support TV (14)

- (A) Fixer l'angle de fixation au mur (2) sur le support TV (1) à l'aide de deux vis fileté M5 x 20 mm et deux écrous M5 (2).
- (B) Fixer les 2 suspensions pour support TV sur le support TV à l'aide de vis fileté M8 x 16 et écrous M8).
- (C) Encliqueter le support TV au milieu du rail de fixation supérieur.
- (D) Forez par les deux ouvertures de l'angle de fixation au mur comprenant, poussez les chevilles dedans et serrez les vis (2).

(E) Découper la surface hachurée. Poser le gabarit de coupe au milieu des deux lambris de CINEWALL® (côté décor en haut). Marquer et scier la coupe. Ensuite, faire glisser les lambris dans les profilés de rail.

- (F) Visser les 2 crochets de support de l'écran plat (4) sur l'écran plat l'aide des vis à six pans creux (à partir du kit de vis (14) pour support TV, prendre le kit de base)
- (G) Fixer maintenant l'écran plat sur le panneau du support TV à l'aide de vis à six pans creux M6 x 12 mm et de rondelles.

Terminé!

NL**Verpakkingsinhoud**

- (1) 1 stk. tv-houder draaibaar
- (2) 1 stk. wandbevestigingshoek incl. 2 stk. 8 mm pluggen, 2 stk. schroeven met platte kop 5 x 60 mm, 2 stk. tapschroeven M5 x 20 mm en moeren M5 (voor montage wandbevestigingshoek op tv-houder)
- (3) 2 stk. vlakbeeldschermhouder incl. 4 stk. inbusschroeven M6 x 12 mm en onderlegplaatjes
- (4) Opgelet: niet in dit pakket inbegrepen, delen uit **basisset** nemen: 2 stk. ophanging voor tv-houder (5), 4 stk. tapschroeven M8 x 16 mm en moeren M8 (E), schroevenset voor tv-houder (14)

- (A) Wandbevestigingshoek (2) op tv-houder (1) met twee tapschroeven M5 x 20 mm en moer M5 (2) vastschroeven.
- (B) 2 stk. ophangingen voor tv-houder met tapschroeven (M8 x 16 en moeren M8) aan tv-houder bevestigen.
- (C) TV-houder in bovenste bevestigingsrail in het midden vastklikken
- (D) Door beide boringen van de wandbevestigingshoek in de wand boren, pluggen er doorheen steken en de schroeven (2) vast aandraaien

(E) Het gearceerde oppervlak uitsnijden. De sjabloon in het midden op de beide middelste panelen van de CINEWALL® (decorzijde naar boven) leggen. Uitsnijding markeren en uitzagen. Daarna de panelen in de railprofielen schuiven.

- (F) 2 stk. vlakbeeldschermhouder (4) op het vlakbeeldscherm met de inbusschroeven vastschroeven (uit schroevenset (14) voor tv-houder uit basisset nemen).
- (G) Het vlakbeeldscherm nu op de plaat van de tv-houder met inbusschroeven M6 x 12 mm en onderlegplaatjes vastschroeven.

Klaar!

E**Contenido del paquete**

- (1) 1 Soporte para televisor giratorio
- (2) 1 Escuadra de fijación a la pared con 2 tacos de 8 mm, 2 tornillos avellanados de 5 x 60 mm, 2 tornillos roscados M5 x 20 mm y tuercas M5 (para montar la escuadra de fijación a la pared al soporte del televisor)
- (3) 2 monturas para televisor de pantalla plana con 4 tornillos Allen de M6 x 12 mm y arandelas
- (4) Atención: no se incluyen en este paquete, obtenga las piezas del **set básico**: 2 sistemas de suspensión para el soporte del TV (5), 4 tornillos roscados de M8 x 16 mm y tuercas M8 (E), juego de tornillos para el soporte del televisor (14)

- (A) Atornille la escuadra de fijación a la pared (2) al soporte de la TV (1) con dos tornillos roscados M5 x 20 mm y tuercas M5 (2).
- (B) Sujete dos sistemas de suspensión al soporte del TV con tornillos roscados M8 x 16 y tuercas M8).
- (C) Encaje el soporte en el centro del carril superior de sujeción.
- (D) Taladre los agujeros en la pared acorde con los orificios de la placa soporte, introducir los tacos en los agujeros y atornillar la placa soporte a la pared.

(E) Corte la superficie rayada. Coloque las plantillas en el centro de los dos paneles centrales CINEWALL® (parte decorada hacia arriba). Marque la zona que se ha de cortar y recórtela con una sierra. Después coloque los paneles en los perfiles del carril.

- (F) Atornille las dos monturas para el televisor de pantalla plana (4) al televisor con los tornillos Allen (cójalos del juego de tornillos (14) para el soporte del TV del set básico).
- (G) A continuación, atornille el televisor de pantalla plana al soporte con los tornillos Allen de M6 x 12 mm y las arandelas.

¡Listo!

RU**Содержание комплекта**

- (1) Подвижной TV- кронштейн -1 шт.
- (2) 1 шт. уголок для крепления на стене, вкл. 2 шт. 8-мм дюбелей, 2 шт. болта с потайной головкой 5 x 60 мм (для крепления к стене) и 2 шт. болта с резьбой M5 x 20 мм и гайки M5 (для монтажа уголка крепления к TV - кронштейну).
- (3) Крепление для плоского телевизора, вкл. 4 болта с внутренним шестигранником M6 x 12 мм и подкладные шайбы - 2 шт.
- (4) Внимание: не содержится в данном комплекте; вынуть детали из базового комплекта: 2 шт. подвески для крепления телевизора (5), 4 болта с резьбой M8 x 16 мм и гайки M8 (E), набор болтов для крепления телевизора (14).

- (A) С помощью двух болтов с резьбой M5 x 20 мм (2) и гаек M5 (2) прикрутить уголок для крепления на стене (2) к держателю телевизора (1).
- (B) С помощью болтов с резьбой M8 x 16 и гаек M8 закрепить две подвески к держателю телевизора.
- (C) Крепление телевизора зафиксировать в центре верхней крепёжной планки.
- (D) Через оба отверстия в крепежном уголке засверлиться в стену, забить дюбель и затянуть болтом (2).

(E) Вырезать заштрихованную поверхность. Наложить шаблон на обе срединные панели крепления CINEWALL (стороной декора вверх). Очертить вырезку и вырезать пилой. Затем вставить панели в профильные планки.

- (F) Болтами с внутренним шестигранником (взять из базового комплекта болтов (14) для крепления телевизора) прикрутить два крепления телевизора (4) к плоскому телевизору.
- (G) Теперь с помощью болтов с внутренним шестигранником (M6 x 12 мм) и подкладных шайб прикрутить плоский телевизор к панели держателя телевизора.

Готово!

HDM GmbH
Am Schürmannshütt 23
D-47441 Moers

www.hdm.info
hotline: + 49 (0) 180 3 35 37 46*
*0,09 €/min aus dem deutschen Festnetz,
aus dem Mobilfunknetz ggf. höher